

# Competentiegericht curriculum en cursusontwerp

## Citation for published version (APA):

Firssova, O., & Giesbertz, W. (2012). *Competentiegericht curriculum en cursusontwerp*.

## Document status and date:

Published: 29/01/2012

## Document Version:

Peer reviewed version

## Please check the document version of this publication:

- A submitted manuscript is the version of the article upon submission and before peer-review. There can be important differences between the submitted version and the official published version of record. People interested in the research are advised to contact the author for the final version of the publication, or visit the DOI to the publisher's website.
- The final author version and the galley proof are versions of the publication after peer review.
- The final published version features the final layout of the paper including the volume, issue and page numbers.

[Link to publication](#)

## General rights

Copyright and moral rights for the publications made accessible in the public portal are retained by the authors and/or other copyright owners and it is a condition of accessing publications that users recognise and abide by the legal requirements associated with these rights.

- Users may download and print one copy of any publication from the public portal for the purpose of private study or research.
- You may not further distribute the material or use it for any profit-making activity or commercial gain
- You may freely distribute the URL identifying the publication in the public portal.

If the publication is distributed under the terms of Article 25fa of the Dutch Copyright Act, indicated by the "Taverne" license above, please follow below link for the End User Agreement:

<https://www.ou.nl/taverne-agreement>

## Take down policy

If you believe that this document breaches copyright please contact us at:

[pure-support@ou.nl](mailto:pure-support@ou.nl)

providing details and we will investigate your claim.

Downloaded from <https://research.ou.nl/> on date: 14 Aug. 2020

Open Universiteit  
[www.ou.nl](http://www.ou.nl)



# Competentiegericht curriculum- en cursusontwerp

BKO cursus (thema Onderwijsontwikkeling)

Olga Firssova en Wil Giesbertz

30 mei 2011, Eindhoven

Centre for Learning Sciences and Technologies  
celstec.org



# Workshop CG curriculumontwerp: programma

10.30-11.00	Kennismaking Uitleg doelen en opzet, basisbegrippen
11.00-12.00	Introductie thema
12.00-13.00	Lunch
13.00-13.30	Opdracht
13.30-14.30	Terugkoppeling
14.30-15.30	Discussie
15.30	Afronding: reflectie, evaluatie, evt. afspraken (evt. uitloop max. tot 16.00)



# Doelen cursus en workshop

Een introductie van concepten curriculum, academische vorming, competentie en competentiegericht onderwijs

Een gesprek over competenties, CGO /CG-curriculum, de academische vorming in de OU context

Een kennismaking met de competentieroutekaart benadering



# Curriculum (Valcke, 2010)

- Curriculum: doelen en manieren om deze doelen te bereiken
- Beslissingen omtrent 1) selectie en ordening van inhoud; 2) keuze van leerervaringen; 3) planning voor optimale leercondities (Taba, 1962 in Valcke, 2010)
- Niveaus: instructie, instelling, maatschappij
- Ideaal - bedoeld – formeel – ervaren – operationeel – getoetst – bereikt curriculum
- Externe (actoren, domeins) vs interne (ideaal vs bereikt) consistentie



# Academische vorming: 3 modellen (Milius ea)

- **Cursorisch onderwijs:** systematisch verwerven van theoretisch wetenschappelijke kennis en vaardigheden
- **Ervaringsleren:** onderzoekservaring, methodologie en onderzoekspraktijk, thuis raken in een wetenschappelijke discipline, toegang tot en systematische toepassing van wetenschappelijke kennis
- **Competentiegericht onderwijs:** voorbereiden op uitoefenen van academische beroepen (status en grenzen van wetenschappelijke discipline), professionele habitus, rollen en groei van periferie naar de kern (Lave & Wenger)

(Milius, Oost & Holleman)





# Competentiegericht curriculum aan de OU

- **Curriculum(opbouw)**
  - (Relevante) inhoud
  - Opleidingsdoelen
  - Uitlevereenheid
  - Leereenheid
  - Moeilijkheidsgraad
  - (On)Zelfstandigheid
  - Begeleiding afstemmen
  - Beoordelen
- **Academische vorming**
  - Onderzoeker worden
  - Methodologie
- **Systematiek (competenties)**
  - Curriculumoverleg
  - Verbetersysteem



# Opdracht

Een curriculum gaat over een groot aantal aspecten. Om er greep op te krijgen zijn er beschrijvingsmodellen.

Sommige faculteiten gebruiken expliciete beschrijvingen andere niet.

Hoe ziet het model (schema, structuur) van jouw opleiding uit.





# OU curriculum

- De situatie voor de OU
- Het modulaire systeem
- Het competentiedenken
- .....



# Met de cursus als bouwsteen

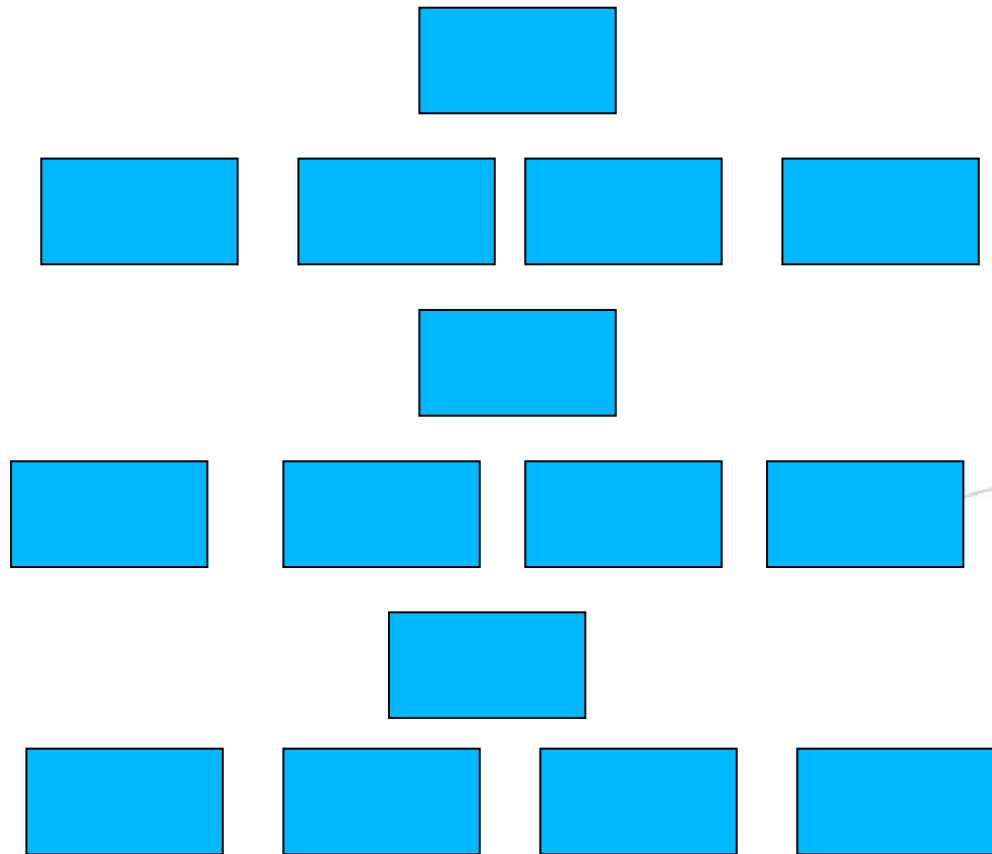

CELSTEC  
celstec.org



# IMTO (Psychologie)

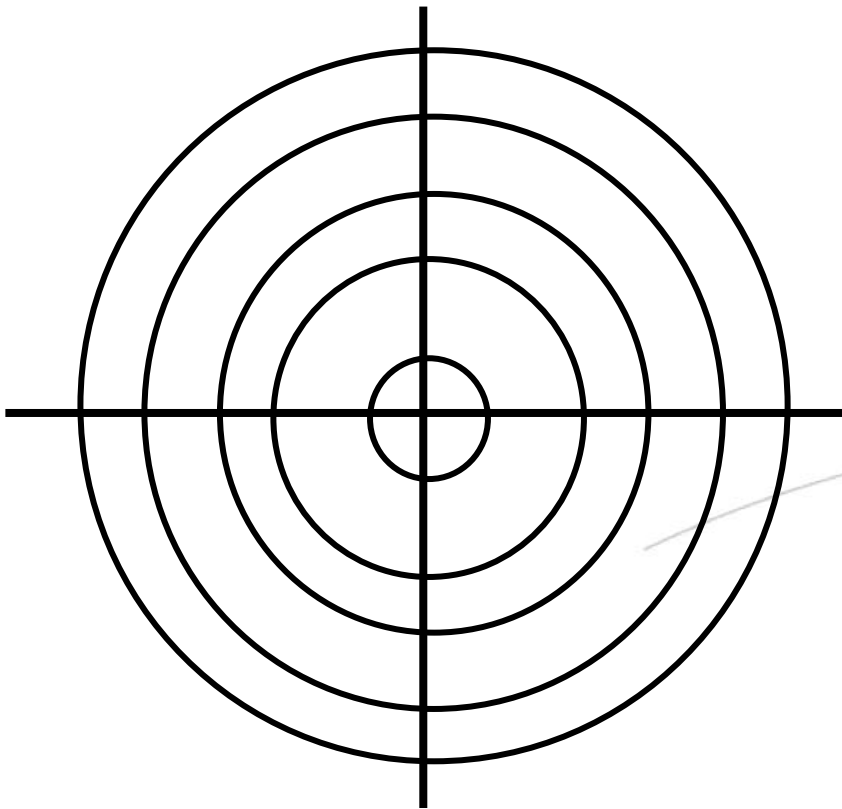

CELSTEC  
celstec.org



# Competenties

- Competentie: veel interpretaties, veel misvattingen
- “Waar is mijn vak gebleven?” – kennis in gevaar
- Versnippering i.p.v. integratie
- Hoe met bestaand curriculum te verenigen?
- *Hoe zit de opleiding (curriculum) in elkaar en waarom?*



# Competentiebegrip

- We benaderen het begrip competentie vanuit de functie in curriculumontwikkeling
- Geen sluitende definitie maar wel overeenstemming over de kenmerken
  - ✓ *integratie*: kennis, vaardigheden, attitudes /vakgebieden/ geïntegreerd toepassen in praktijk; divergent gebruik
  - ✓ *ontwikkeling*: van laag naar hoog; slechts een stukje van de route
  - ✓ *Leitmotiv*: dekt opleidingsperspectief, bijdrage aan het geheel, richtinggevend voor onderwijsuitvoering, beperkt in aantal!!!
  - ✓ *communicatie*: intern & extern



# Competentiegericht curriculum

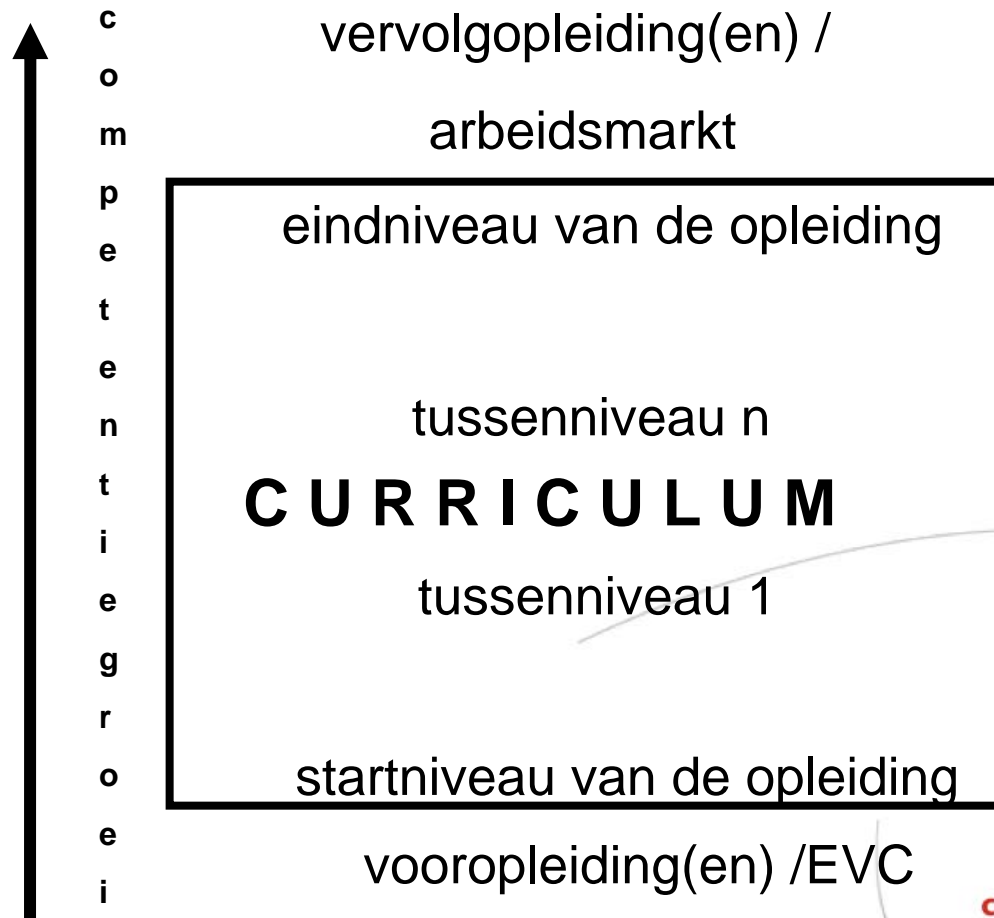

# Masteropleiding Onderwijswetenschappen

--	--	--

--	--	--	--	--

--	--

--	--	--	--

CELSTEC  
celstec.org



# HBO Recht







# Cultuurwetenschappen

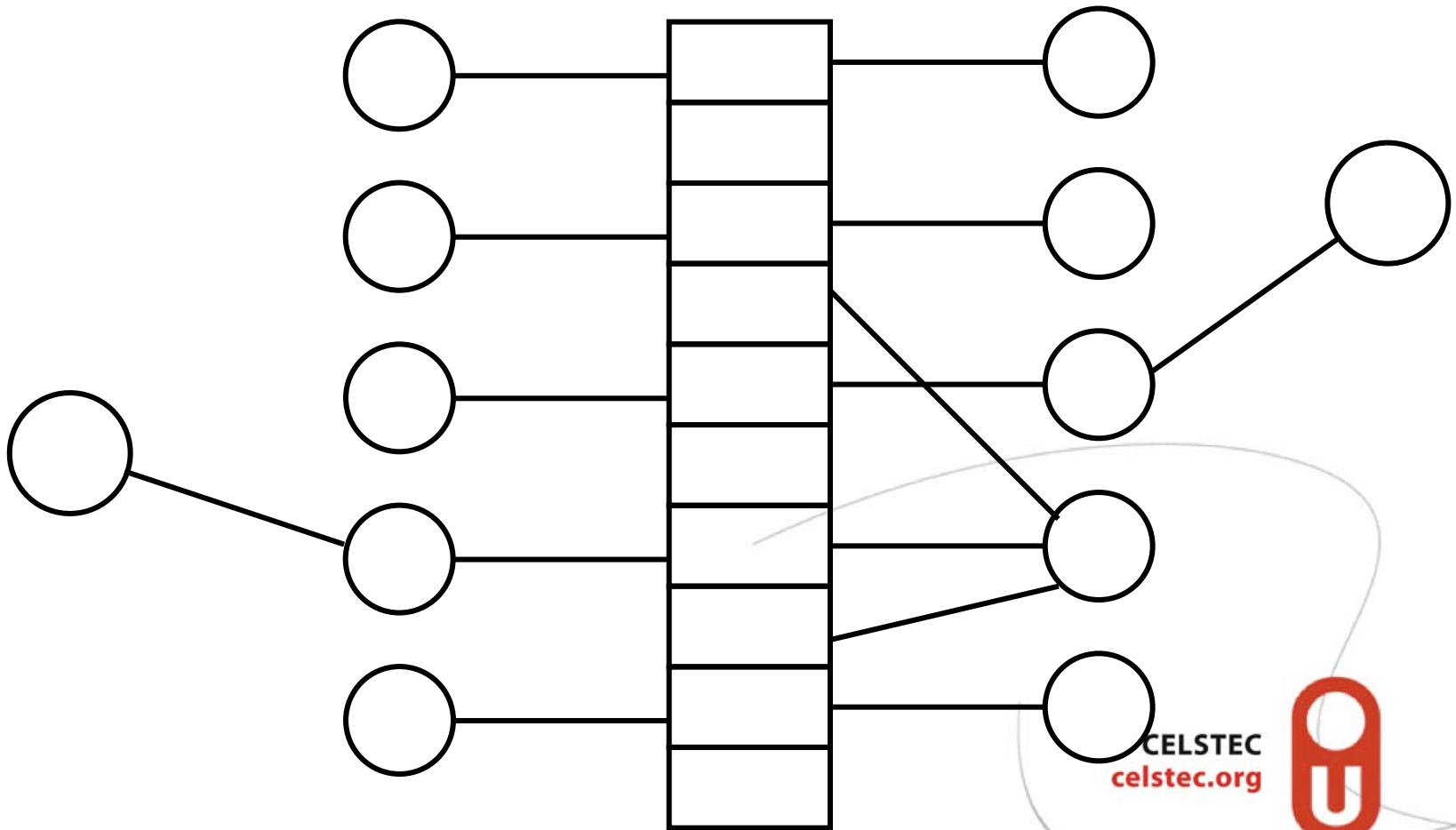

# Managementwetenschappen

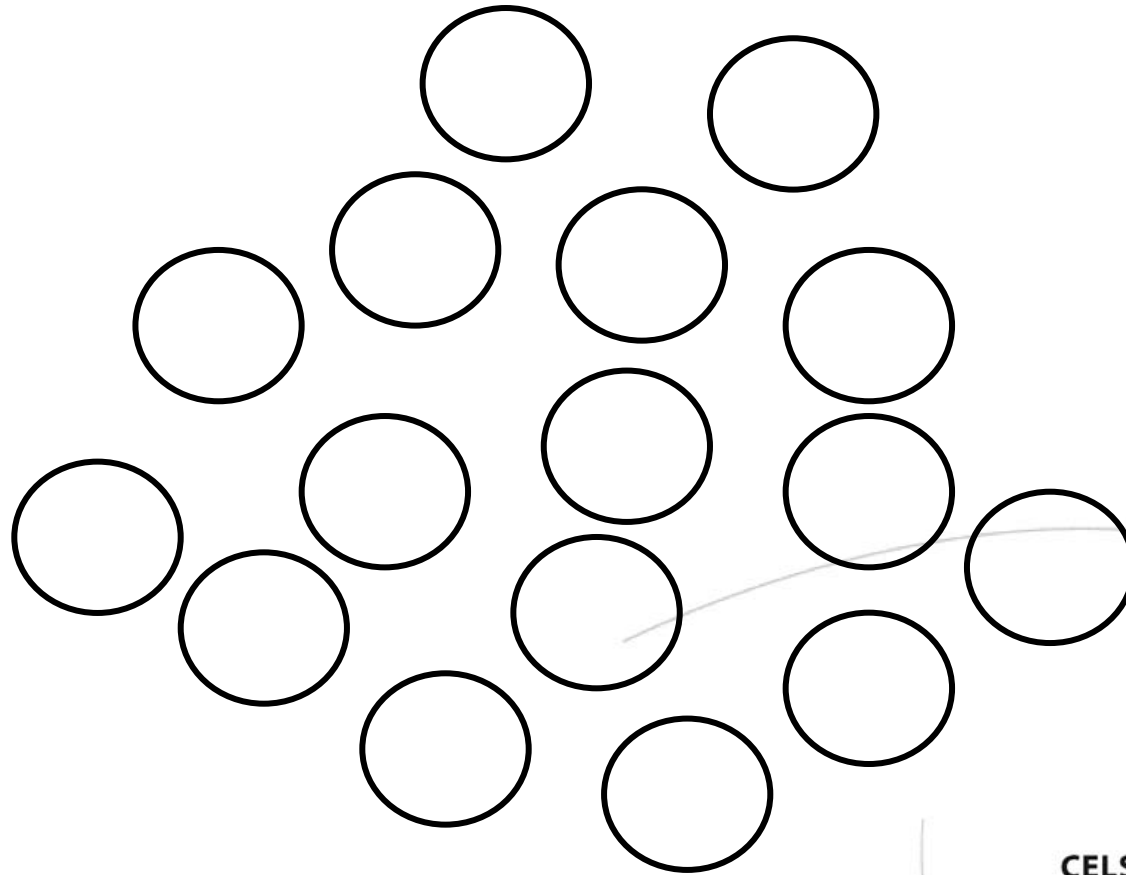

CELSTEC  
celstec.org





## Discussie

- Vragen?

**CELSTEC**  
celstec.org



# Wat verder

Een reflectieopdracht (1/2 – 1 A4)

Een evaluatie van de workshop

